

**WINI**  MEIN BÜRO.

WINEA MAXX  
Schranksystem



*Welches Schranksystem bietet mir maximalen Nutzen: viel Platz, nach meinen Vorstellungen gestaltbar und jederzeit erweiterbar?*

*Which cupboard system can offer me maximal benefit: a lot of space, configurable according to my ideas – and extendable, at a moment's notice?*



Ein organisatorisches Multitalent für Ihr Büro:  
das Schranksystem WINEA MAXX von WINI.

*An organisational multi-talent for your office:  
the WINEA MAXX cupboard system from WINI.*

Maximale Gestaltungsvielfalt und Funktionalität zum überzeugenden Preis-Leistungsverhältnis: Das Schranksystem WINEA MAXX von WINI bietet Ihnen eine universelle und wirtschaftliche Aufbewahrungslösung für alle Anforderungen und Bürobereiche.

*Maximal diversity of arrangements, and functionalism, at a convincing cost-performance ratio: the WINEA MAXX cupboard system from WINI provides you with a universal and economical storage solution – for all requirements and office areas.*

Mit modularen Systemelementen, intelligenten Organisationslösungen und einer optisch klaren Linie. Vom eleganten Sideboard über Regale und geräumige Schrankkombinationen bis hin zu praktischen Solitär-schränken mit Hängeregister-, Querrolladen-, Flügeltür- oder Schiebetürfronten. Damit ist WINEA MAXX ein echtes Multitalent im Büro.

*With modular system elements, intelligent organisation solutions, and an optically clear line. From an elegant sideboard to shelves and roomy cupboard combinations, up to practical stand-alone cupboards with different fronts: for hanging files, tambour doors, hinged doors or sliding doors. That's what makes WINEA MAXX a genuine multi-talent in the office.*



*Das Ziel: Raum  
optimal nutzen.  
Das rechnet sich  
für uns.*

*The aim: to use space to an  
optimum. For us, it pays off.*

WINEA MAXX Stauraumelemente sind in bis zu sechs Ordnerhöhen lieferbar (1 – 6 OH) und können bis maximal 7 OH gestapelt werden.

*WINEA MAXX storage space elements can be supplied in heights of up to six FH (1 – 6 FH) and can be stacked up to a maximum height of 7 FH.*

WINEA MAXX Regalwand mit Vorwandschwebetüren, bestehend aus sechs Einzelregalen, je 5 OH, 120 cm breit. Ausführung: Korpusse in Titanweiß (TW)/ Dunkelanthrazit (DA), Fronten in Titanweiß (TW), Sockel in Weißaluminium (W2). Hier kombiniert mit WINEA PRO Schreibtischen und Rollcontainern.

*WINEA MAXX shelf wall unit with suspended doors, consisting of six single shelf units, each 5 file heights (FH), 120 cm broad. Model: units in titanium white (TW)/dark anthracite (DA), fronts in titanium white (TW), base in white aluminium (W2). Seen here in combination with WINEA PRO desks and pedestals.*

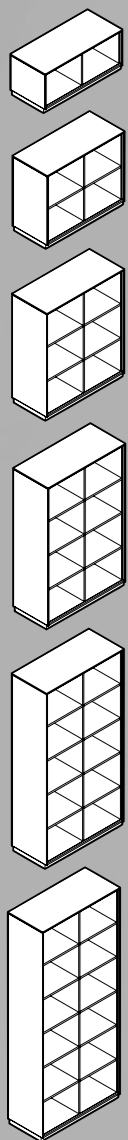

## *Je komplexer die Planung, desto wichtiger die Ordnung.*

Maximaler Stauraum auf minimaler Fläche: Dieser Anforderung wird WINEA MAXX spielend gerecht. Das Schranksystem ist in allen Varianten flexibel bis maximal sieben Ordnerhöhen planbar und ermöglicht so eine effiziente Raumausnutzung.

Offene Regale können zusätzlich mit Vorwandschwebetüren kombiniert werden. Sie verleihen selbst großen Aufbewahrungslösungen ein ruhiges, elegantes Erscheinungsbild und benötigen beim Öffnen keinen zusätzlichen Raum.

*When the planning becomes more complex, orderliness is even more important.*

*Maximal storage space in a minimal area: WINEA MAXX fulfils this requirement effortlessly. The cupboard system can be flexibly planned in all its variants up to a maximum height of seven FH, making efficient use of the available room space possible.*

*Open shelf units can, in addition, be combined with suspended doors, thus lending a calm, elegant appearance even to large storage solutions. And they do not need any extra space when they are opened.*

## Geteilter Platz ist doppelter Platz.

Optische Zonierung leicht gemacht: WINEA MAXX lässt sich zwischen einzelnen Arbeitsplätzen auch ideal als Raumteiler einsetzen. Die gespiegelte Aufstellung ermöglicht dabei den schnellen Zugriff auf den arbeitsplatznahen Stauraum. Zusätzlich sorgen die serienmäßig integrierten Sichtrückwände in 13 mm Stärke für eine harmonische Optik.

Dort, wo konzentriertes Arbeiten an der Tagesordnung ist, können die Schränke auch noch mit akustisch wirksamen Fronten oder Rückwand-Absorbern ausgestattet werden (Details s. S. 23).

### *Divided space is double the space.*

*Visual zoning made easy: WINEA MAXX is also ideal to use as a room-divider between single workplaces. In the process, the mirrored configuration facilitates rapid access to storage space in close proximity to the workplace. In addition, the 13 mm thick back panels, integrated as part of our serial production standard, act not only as a shield, but give a harmonious optical impression.*

*Wherever concentrated work is part of the daily routine, the cupboards can also be fitted with acoustically-effective fronts or back panel absorbers (for details cf. p 23).*

WINEA MAXX Schrankkombination (je 3 OH, 160 cm breit), bestehend aus Schiebetürschrank, 2 OH, und Regalaufsatz, 1 OH. Ausführung: Korpusse und Fronten in Titanweiß (TW), Oberboden in Olive Sevilla Dekor (OD), Sockel in Weißaluminium (W2). Hier kombiniert mit WINEA PRO Schreibtischen und Rollcontainern.

*WINEA MAXX combined cupboards (each 3 FH, 160 cm broad), consisting of a sliding door cupboard, 2 FH, and shelf section on top, 1 FH. Model: units and fronts in titanium white (TW), top board in Olive Sevilla decor (OD), base in white aluminium (W2). Seen here in combination with WINEA PRO desks and pedestals.*

Je nach Schrankvariante ist WINEA MAXX in bis zu sechs Korpusbreiten lieferbar: 40/60/80/100/120/160 cm.

*Depending on the cupboard variant, WINEA MAXX is available in six unit widths in total: 40/60/80/100/120/160 cm.*

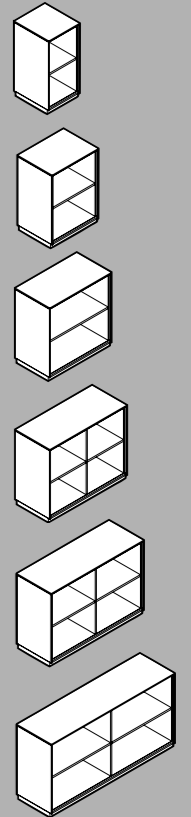

## *Kommunikation ist das Geheimnis unseres Erfolgs.*



Speziell in Open Office-Bereichen übernimmt Stauraum heute vor allem strukturierende Funktionen: Ein perfekter Einsatzort für WINEA MAXX. Mit dem Stauraumsystem lässt sich eine maßgeschneiderte übersichtliche Zonierung realisieren – zum Beispiel zwischen Arbeitsplätzen und Meeting-Bereichen –, die zugleich die Kommunikation und das teamorientierte Arbeiten unterstützt.

Eine optimale Ergänzung bieten dabei die schwenk- und ausziehbaren Tresenelemente von WINEA MAXX: Sie werden einfach über die Schrankelemente gesetzt, bei Bedarf schnell herumgedreht und zum Besprechungsstehtisch umfunktioniert.

*Communication – the secret of our success.*

*Nowadays, storage space is predominantly taking over structuring functions, especially in open-plan office areas. A perfect place of action for WINEA MAXX. With the storage space system, clear, tailor-made zoning can be realised – for example, between workplaces and meeting areas – simultaneously supporting communication and team-orientated work.*

*This is where the WINEA MAXX swivel and pullout frame elements provide the very best addition: they are simply placed over the cupboard elements, turned around quickly if necessary – and, hey presto, display their other function as a meeting-point table.*

WINEA MAXX Schiebetürschränke, je 3 OH, 120 cm breit. Ausführung: Korpusse und Oberböden in Anthrazit (AZ), Fronten in Titanweiß (TW), Sockel in Weißaluminium (W2). Hier kombiniert mit schwenk- und ausziehbaren Stehtischen WINEA MAXX in Kirsche Romana Dekor (KR) und Beistelltisch WINEA PRO.

*WINEA MAXX sliding door cupboards, each 3 FH high, 120 cm broad. Model: units and top boards in anthracite (AZ), fronts in titanium white (TW), base in white aluminium (W2). Seen here in combination with WINEA MAXX swivel and pullout bistro tables in Cherry Romana finish, and a WINEA PRO side table.*

## Ich bin multitasking-fähig. Mein Büro auch.

Eine gute Idee kann man schwer aufhalten. Wenn sie kommt, sollte sie am besten an Ort und Stelle festgehalten oder diskutiert werden. WINEA MAXX verbindet Stauraum mit spontaner Kommunikation: 1 OH-Regale oder Schubkasten-Elemente können einfach als Sitzelemente in die Bürolandschaft integriert werden.

Elektrifizierungsmodule, die als Applikation zwischen die einzelnen Korpusse gesetzt werden, bieten dabei neben dem Netzwerkzugang auch praktische Auflade-Möglichkeiten für Laptop, Smartphone und Co.

WINEA MAXX Querrollladenschränke, je 2 OH, 100 cm breit, und WINEA MAXX Regale, je 1 OH, 80 cm breit; mit adaptiven Elektrifizierungsmodulen. Ausführung: Korpusse und Querrollläden in Silber Dekor (AF), Ober- und Unterböden in Dunkelanthrazit (DA), Sockel in Weißaluminium (W2).

WINEA MAXX cupboards with tambour doors, each 2 FH, 100 cm broad, and WINEA MAXX shelf units, each 1 FH, 80 cm broad; with adaptive cable management modules. Model: units and rolling shutters in silver finish (AF), top and bottom boards in dark anthracite (DA), base in white aluminium (W2).

*I am capable of multitasking. My office, too.*

*It's difficult to stop a good idea: when it pops up, it's best to hold onto it or discuss it on the spot. WINEA MAXX connects storage space with spontaneous communication: 1 FH shelf units or drawer elements can simply be integrated into the office landscape as seating elements.*

*Cable management modules, which are fitted as applications between the single units, provide not only network access, but, in the process, practical charging options for laptop, smartphone and Co.*



WINEA MAXX Sitzelemente sind als offene Regale (ab 100 cm Breite mit stützender Mittelseite) oder auch als Hängeregisterschrank lieferbar. Der Auszug kann mit diversen Ablageschalen individuell organisiert werden.

WINEA MAXX seating elements are available as open shelf units (from 100 cm broad with supporting carcass side), or as a hanging file cupboard, too. The pullout can be individually organised with various storage trays.





*Wer clever  
verstaut,  
hat einfach  
mehr Platz.*

*If you store cleverly,  
you simply have more  
space.*

## Design fasziniert mich.

WINEA MAXX vereint durchdachte Funktionalität mit hochwertiger Qualität und einem stringenten Gestaltungsprinzip, das auf einer symmetrischen Bauweise und einem einheitlichen Fronten- und Fugenbild basiert. Damit spricht das Schranksystem eine klare Design-Sprache.

Ob Großraumbüro oder Managementbereich: WINEA MAXX lässt sich flexibel an jede Raumanforderung anpassen und erfüllt selbst höchste Ansprüche an eine zeitlose, langlebige Büroeinrichtung. Die große Auswahl an Varianten, Oberflächen und Organisationsmodulen ermöglicht dabei nicht nur eine individuelle Gestaltung der Stauraumlösung, sondern auch eine abgestufte Preisgestaltung.

## Design fascinates me.

*WINEA MAXX unites sophisticated functionalism with premium quality and a stringent principle of design, which is based on a symmetrical construction technique and a uniform impression of the alignment of fronts and joints. Through this, the cupboard system speaks a clear language of design.*

*In an open-plan office or the management area: wherever you are, WINEA MAXX can be adapted flexibly to every space requirement, and fulfils even the highest demands on timeless, durable office furniture. At the same time, the large choice of variants, surfaces and organisation modules not only makes a personalised composition of your storage space solution possible, but different pricing levels, too.*

WINEA MAXX Sideboards, je 2 OH, 120 cm breit, bestehend aus zwei Breitschubelementen (0,5 OH) mit Griffleiste und Hänge-registerschrank (1 OH). Ausführung: Korpusse in Vulkanschwarz (MS), Fronten, Ober- und Unterböden in Französisch Nussbaum Dekor (ND), Griffleisten in Weißaluminium (W2), Sockel in Vulkanschwarz (MS).

*WINEA MAXX Sideboards, each 2 FH, 120 cm broad, consisting of two broad drawer elements each (0.5 FH) with grip rail. Model: units in volcano black (MS), fronts, top and bottom boards in French walnut finish (ND), grip rails in white aluminium (W2), base in volcano black (MS).*



*Für meine Arbeit brauche ich Klarheit.*



Wo gewünscht, bietet Ihnen WINEA MAXX viel Übersicht und macht den Blick frei für das Wesentliche. Zum Beispiel durch die Kombination verschiedener Sideboard-Varianten. Das modulare Baukastensystem hält unendlich viele Möglichkeiten für Sie bereit, Räume kreativ und ganz nach Ihrem individuellen Stil zu gestalten und zu gliedern. Zweckmäßig oder repräsentativ, in wohnlichem Ambiente oder sachlich klar.

Das Beste: WINEA MAXX passt sich wechselnden Anforderungen problemlos an und wächst sogar mit Ihrem Unternehmen. So lassen sich alle Schrank-Kombinationen jederzeit verändern – umbauen, erweitern oder auch zurückbauen.

*For my work I need clarity.*

*WINEA MAXX offers you a clear overview where you wish – and lets your gaze fall on the essential. For example, through the combination of different types of sideboards. The modular unit assembly system holds countless possibilities for you in store to design and arrange rooms creatively, in your very own individual style. Practical or prestigious, as a homely environment or businesslike and clear.*

*And the best bit is: WINEA MAXX has no problem adapting itself to changing demands, and even grows with your company. Thus, all the cupboard combinations can be changed at any time – re-arranged, extended, or reduced, too.*

WINEA MAXX Sideboards, bestehend aus drei Schiebetürschränken, je 2 OH, 160 cm breit; zwei Flügeltürschränken, je 2 OH, 100 cm breit; Breitschubschrank, 2 OH, 120 cm breit, mit Griffleiste. Ausführung: Korpusse in Titanweiß (TW), Fronten in Lakeland Akazie Dekor (LL), Sockel in Titanweiß (TW), Griffleiste in Weißaluminium (W2). Hier kombiniert mit WINEA CONFERENCE Schreibtisch.

*WINEA MAXX sideboards, consisting of three sliding door cupboards, each 2 FH, 160 cm broad; two cupboards with hinged doors, each 2 FH, 100 cm broad; cupboard with broad drawers, 2 FH, 120 cm broad, with grip rail. Model: units in titanium white (TW), fronts in Lakeland Acacia finish (LL), base in titanium white (TW), grip rail in white aluminium (W2). Seen here in combination with WINEA CONFERENCE desk.*

## Ich mag die aufgeräumte Stimmung im Büro.

Egal, wofür – egal, wie viel: WINEA MAXX bietet Ihnen für alles die passende Aufbewahrungslösung. Auf bis zu sieben Ordnerhöhen lassen sich alle Systemelemente frei miteinander kombinieren – Regale und Breitschübe ebenso wie Hängeregister-, Schiebetür-, Flügeltür- und Querrollladen-Schränke.

Ordner, Akten, Bücher, Karteikarten, EDV- und Schreibutensilien oder die Garderobe: In den wandhohen Schränken findet sich ausreichend Raum für alles, was im Büro verstaut werden muss. Für eine akkurate Ordnung hinter den verschließbaren Fronten hält das System zudem zahlreiche Organisationsmodule bereit (Details s. S. 24f).

*I love the tidy atmosphere at the office.*

*No matter what it's for – no matter how much: WINEA MAXX can supply you with the right storage solution for everything. All the system elements can be freely combined with each other up to a height of six files – this applies to shelf units and broad drawers, but also to the cupboards – for hanging files, with sliding or double-wing doors, and with horizontal rolling shutters.*

*Files, folders, books, index cards, EDP and writing utensils, or the coat rack: inside the ceiling-high cupboards there's enough space for everything that has to be stowed away in the office. What's more, to keep it all neat and tidy behind the lockable fronts, the system has numerous organisation modules in store (cf. p 24ff for details).*

WINEA MAXX Schrankkombination, bestehend aus drei Flügeltürschränken, je 6 OH, 80 cm breit; Schrankkombination, 80 cm breit, mit Regal, 4 OH, Breitschüben, je 0,5 OH, und Hängeregisterschrank, 1 OH; Querrollladenschränke, 2 OH/4 OH, 80 cm breit. Ausführung: Korpusse, Ober- und Unterböden in Olive Sevilla Dekor (OD); Fronten in Titanweiß (TW), Sockel in Weißaluminium (W2).

WINEA MAXX cupboard combination, consisting of three hinged doors, each 6 FH, 80 cm broad; cupboard combination, 80 cm broad, with shelf unit, 4 FH, broad drawers, each 0.5 FH, and hanging file cupboard, 1 FH; cupboards with tambour doors, 2 FH/4 FH, 80 cm broad. Model: units, upper and lower boards in Olive Sevilla finish (OD); fronts in titanium white (TW), base in white aluminium (W2).



# Unser Schranksystem soll flexibel, funktional, wirtschaftlich und zukunftssicher sein. Für eine maximale Einrichtungslösung.

*Our cupboard system should be flexible, functional, economical and future-proof. For a maximal furnishing solution.*



Mit WINEA MAXX wird WINI Ihren Ansprüchen an ein zeitgemäßes, kostenoptimiertes Facility Management vollends gerecht. Denn das flexible, modulare Konzept des Schranksystems bietet Ihnen alle Gestaltungsmöglichkeiten für eine individuelle Objekteinrichtung nach Maß. Dabei sorgen die große Variantenauswahl und die zahlreichen Möglichkeiten für eine intelligente Innenorganisation – damit Sie Ihren Büroraum effizient nutzen und Ihren Arbeitsalltag komfortabel gestalten können.

WINEA MAXX überzeugt darüber hinaus durch seine schlichte, reduzierte Formgebung und eine durchgehend hochwertige Verarbeitungsqualität. Die einzelnen Systemteile – egal, ob Kunststoff, Holz oder Metall – bestehen zu 17% aus recyceltem Material und können zu 97% wieder recycelt werden. Damit gewährleistet Ihnen das Schranksystem WINEA MAXX zugleich eine besonders nachhaltige und langlebige Einrichtungslösung.

*With WINEA MAXX, WINI fulfils to the utmost your demands on modern, cost-effective facility management – because the cupboard system's flexible and modular concept offers you all configuration options for individual, tailor made furniture for your project. In the process, the large choice of variants and numerous possibilities for intelligent interior organisation ensure that you use your office space efficiently – and design your working day conveniently.*

*Moreover, WINEA MAXX is convincing – through its unostentatious, reduced design and high-grade quality craftsmanship throughout. The proportion of recycled materials contained in the single system parts – whether they're plastic, wood or metal – is 17%, and 97% of the parts can be recycled again. With that, the WINEA MAXX cupboard system guarantees that you have a particularly sustainable, and, at the same time, a durable furnishing solution.*



Zur deutlichen Verringerung der Nachhallzeit im Büro hält das Schranksystem WINEA MAXX neben den gängigen Frontenvarianten für Flügeltüren, Schiebetüren und Querrollladen auch akustisch wirksame Lösungen bereit:

- 1 Stoffbespannter Breitbandabsorber (Stärke: 45 mm) zur Montage auf der Schrankrückwand.
- 2 Schiebetür, Melaminharzbeschichtet, Serie.
- 3 Akustisch wirksame Schiebetür-Variante mit mikro-perforierter Front (1,5 mm-Lochbohrungen im 8x8 mm-Raster); auch für Flügeltürschränke lieferbar.
- 4 Gelochte Querrollladen-Front, akustisch wirksam (lieferbar in Weißaluminium).
- 5 Querrollladen, Serie.

*To considerably reduce the level of noise in the office, WINEA MAXX has acoustically effective solutions at hand, as well as the normal front variants for double-wing doors, sliding doors and rolling shutters:*

- 1 *Cloth-covered broadband absorber (thickness: 45 mm) to be fitted at the back of the cupboard.*
- 2 *Sliding door, standard.*
- 3 *Acoustically effective sliding door variant with micro-perforated front (1.5 mm holes drilled in 8x8 mm grid); also available for double-wing door cupboards.*
- 4 *Perforated tambour doors, acoustically effective (can be supplied in white aluminium).*
- 5 *Tambour doors, standard.*





## Schubladen Drawers

Maximaler Komfort bis ins Detail: Alle Schubladen-Elemente von WINEA MAXX sind serienmäßig mit Selbsteinzug, Anschlagdämpfung, Auszugssperre und Zentralverschluss ausgestattet. Eine spezielle hochwertige Beschlagtechnik gibt den Auszügen maximale Stabilität und ermöglicht zugleich den Vollauszug der Fächer.

*Maximum convenience, down to the last detail: all the drawer elements of WINEA MAXX are self-closing as part of standard production, and are also fitted with impact absorbers, drawer-stoppers, and central locking system. A special high-quality fitting technique gives the drawers maximum stability which, at the same time, allows you to pull them out to their full length.*



**1** Breitschub mit Zargenschubsystem; Boden und Rückseite in beschichteter Spanplatte.

*Broad drawer with frame surge system; base and back part in coated chipboard.*

**2** Organisierbarer Breitschub aus Metall mit zahnradgeführter Parallelführung.

*Organisable broad drawer made of metal, with cogwheel-driven parallel runners..*



**3** Hängeregisterauszug mit stabiler, zahnradgeführter Parallelführung.

*Hanging file pullout with sturdy, cogwheel-driven parallel runners.*



Ob offene Fächer oder geschlossene Fronten: Mit einer durchgehend einheitlichen Korpus-tiefe aller Einzelelemente erzeugt WINEA MAXX in der Gesamtansicht immer ein ebenes Frontenbild. Die aufgesetzten Griffleisten für Breitschübe und Hängeregisterauszüge setzen dabei dezente optische Akzente.

*Open shelves or closed fronts – it doesn't matter, because WINEA MAXX always generates an even impression in the overall view of the fronts – with the uniform unit depth throughout of all the single elements. In the process, the grip rails fitted for broad drawers and hanging file pullouts draw attention to themselves as discreet visual features.*

Die Beschläge für die Hängeregisterauszüge von WINEA MAXX gewährleisten auch bei maximaler Ausnutzung optimale Stabilität.

*Even when the hanging file pullouts are filled to the maximum, the WINEA MAXX fittings guarantee optimal stability.*



**Ausstattung und  
Technikdetails**  
*Features and technical  
details*



Oben: Spezielle Buchstützen ermöglichen die sinnvolle Organisation von Büchern, Heften und Ordnern im Schrankinneren.

*Top: inside the cupboards, special bookends enable you to organise books, folders and files properly.*

Links: Feinarbeit für Querrollladen. Durchgehende Fronten und Griffleisten geben den Querrollladenschränken von WINEA MAXX ein ganz eigenes Gesicht. Rollladematten im 12 mm-Einzelstabaufbau und ein ausgefeiltes Führungssystem sorgen dabei für eine ruhige Laufeigenschaft.

*Left: the finishing touches for tambour doors. The smooth, graceful appearance of the fronts and grip rails give the WINEA MAXX shuttered cupboards a character all of their own. Shutter mats assembled in 12 mm single slats, and a sophisticated runner system both contribute to quiet running features.*

**1** Konsequenz bis zum Ende gedacht: Ein spezielles Endstück in der Führungsschiene ermöglicht die saubere Führung der Rolladentür bis zum Anschlag.

*Thought through consistently: a special end piece in the runner rail lets the shutter door run smoothly right to the end.*

**2** Formschöne Alternative zum eingelassenen Schloss: Die Dreholive verbindet Schloss und Griff in einer Funktion.

*Finely-shaped alternative to the embedded lock: the olive knob combines the lock and handle in one function.*

**3** **4** Einlegeböden sind serienmäßig mit speziellen Bodenträgern versehen. Sie sorgen für eine sichere Arretierung der Böden im Korpus.

*Shelf boards are standard-built with special shelf supports. They ensure that the shelves are locked firmly in place inside the unit.*

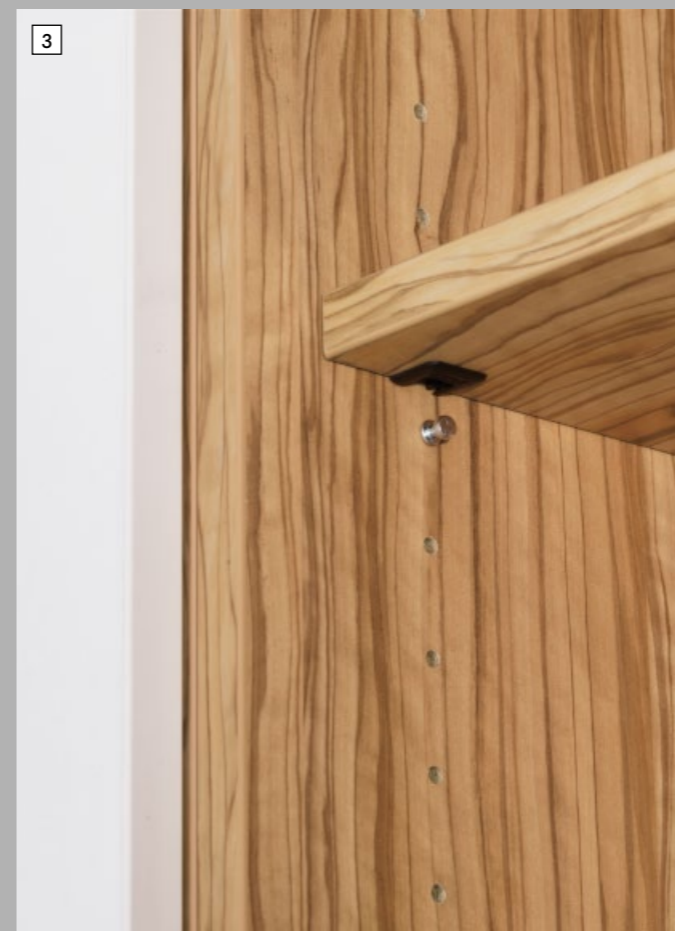

## Ausstattung und Technikdetails *Features and technical details*

**1** Flügeltürschränke sind ab Werk mit innenliegender Rollung ausgestattet (125° Öffnungswinkel).

*Hinged door cupboards are fitted ex works with inset rolling mechanism (125° opening angle)*

**2** Alternativ ermöglichen Scharniere mit außenliegender Rollung einen Öffnungswinkel von 180°.

*Alternatively, hinges with a rolling mechanism on the outside allow doors to open up to an angle of 180°.*

**3** Die Höhennivellierung der Schränke erfolgt über eine in Kunststoff eingefasste Bodenausgleichsschraube im Unterboden.

*Levelling out the height of the cupboards is effected via a levelling-out screw for floors, encased in plastic in the bottom shelf.*

**4** Schrankverbindung leicht gemacht: Bohrungen in den Unterböden ermöglichen die schnelle Verschraubung von Aufsatz- und Unterschränken – für einen vereinfachten Aufbau.

*Cupboard-connecting made easy: holes drilled in the bottom shelves make rapid screwing-on of upper or floor units possible – for simplified assembly.*



Für die Unterkonstruktion von WINEA MAXX stehen drei Ausführungen zur Auswahl:

*For the base construction of WINEA MAXX, there is a choice of three models:*

**5** Verschweißter Stahlsockel, 45 mm hoch, mit integrierter Höhennivellierung (+15 mm)

*Welded steel base, 45 mm high, with integrated height-levelling (+15 mm)*

**6** Metallfuß aus Vierkant-Stahlrohr, 45 mm hoch, mit Höhennivellierung (+15 mm)

*Metal foot made of square steel piping, 45 mm high, with height-levelling (+15 mm)*

**7** Gleiter, 25 mm hoch, mit integrierter Höhennivellierung (+10 mm)

*Glides, 25 mm high, with integrated height-levelling (+10 mm)*

## Farbkonzept Colour concept

Für die individuelle Gestaltung Ihrer Stauraumlösung bietet Ihnen WINEA MAXX die maximale kreative Freiheit: Korpusse, Abdeckplatten, Unterböden und Fronten können farblich variiert und je nach Geschmack miteinander kombiniert werden. Dabei stehen Ihnen alle Farben und Dekore aus der aktuellen WINI Farbpalette zur Auswahl.

*For the personalised design of your storage space solution, WINEA MAXX can offer you maximum creative freedom: units, top boards, bottom boards and fronts can vary in colour and be matched up according to your taste. For this purpose, you can choose from all the colours and finishes in the current WINI colour chart.*



PL/PL/PL



EM/TW/TW



KR/KR/KR

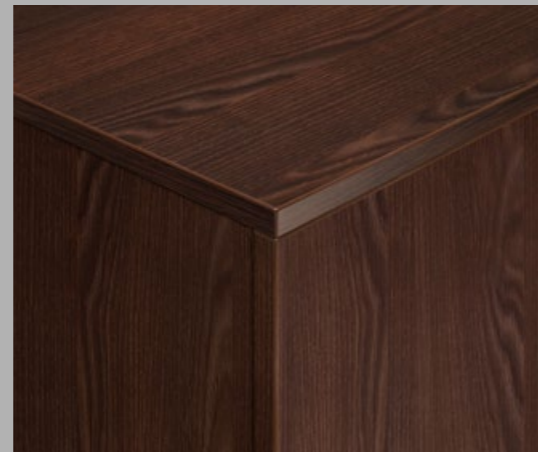

EM/EM/EM



AD/AD/AD

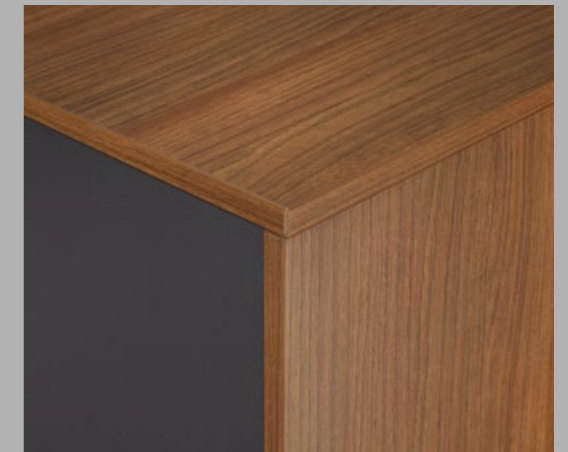

ND/DA/ND



OD/AZ/AZ



KR/KR/TW



MS/MS/OD



AZ/PL/PL

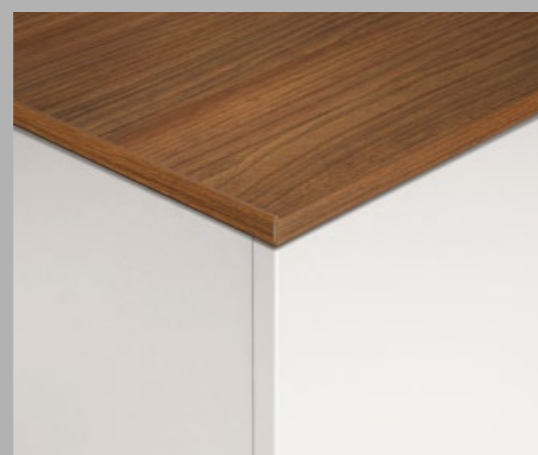

ND/TW/TW



AZ/AZ/KR



BD/MS/BD

# Systemübersicht

## System overview

Maximale Systemvielfalt auf einen Blick: Mit einer einheitlichen Tiefe von 45 cm, Korpusbreiten von 40 bis 160 cm und insgesamt sechs Höhenmaßen (1 bis 6 OH) bietet WINEA MAXX die beste Basis für eine maßgeschneiderte Einrichtungslösung. (Maßangaben für Stahlsockel!)

Maximum system variety at a glance: with a uniform depth of 45 cm, unit widths from 40 to 160 cm, and a total of six heights (1 to 6 FH), WINEA MAXX can provide you with the best basis for a customised furnishing solution. (Showing hights for cabinets with steel plinth!)

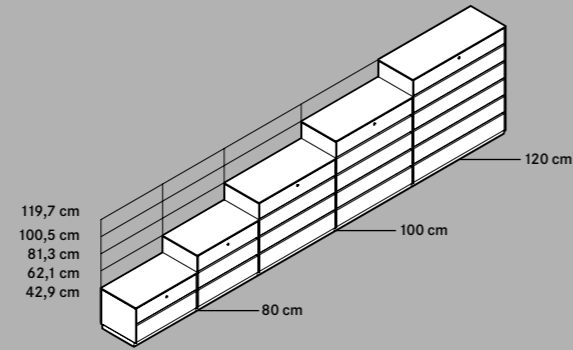

Breitschubschränke,  
1-3 Ordnerhöhen  
Cabinets with broad drawers,  
1-3 files high

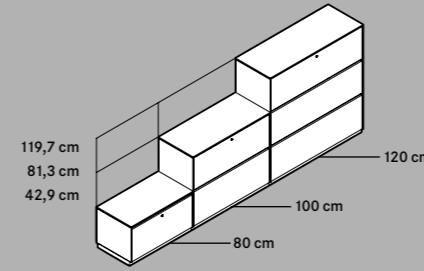

Hängehefterschränke, 1-3 Ordnerhöhen  
Hanging file cabinets, 1-3 files high

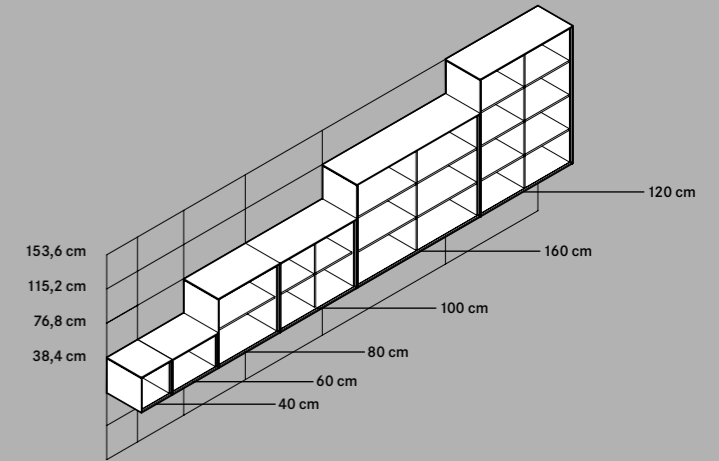

Regalaufsätze, 1-4 Ordnerhöhen  
Upper shelf cabinets, 1-4 files high

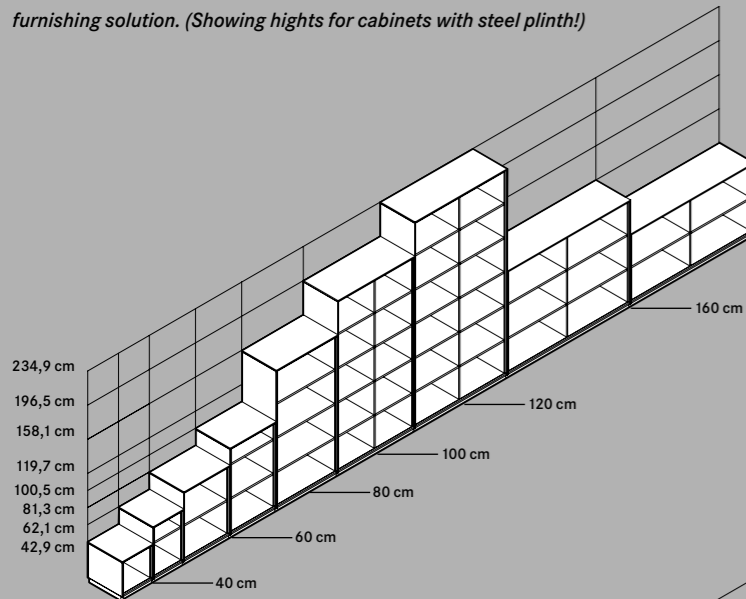

Regalsystem,  
1-6 Ordnerhöhen  
Shelf system,  
1-6 files high

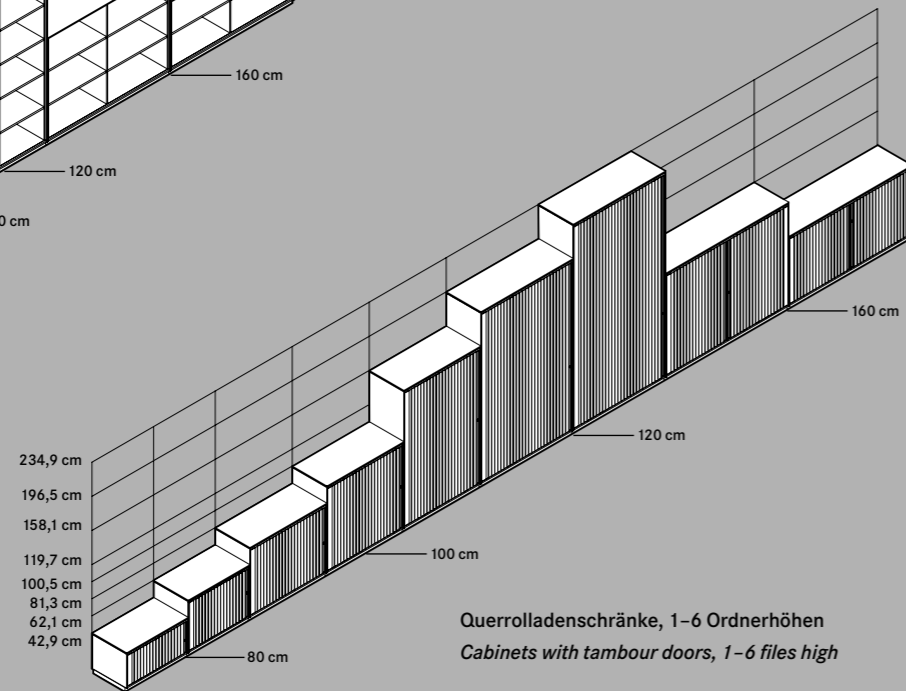

Querrollenschränke, 1-6 Ordnerhöhen  
Cabinets with tambour doors, 1-6 files high

Kombischränke,  
1,5-2,5 Ordnerhöhen  
Combined cabinets,  
1,5-2,5 files high

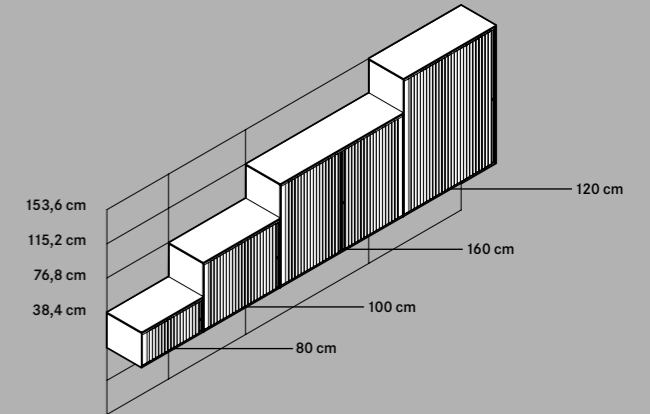
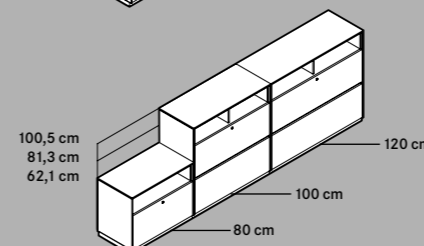
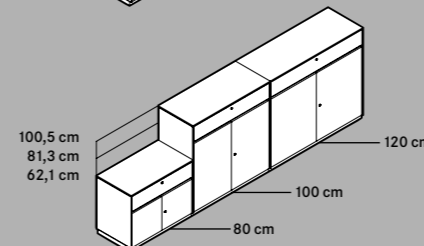
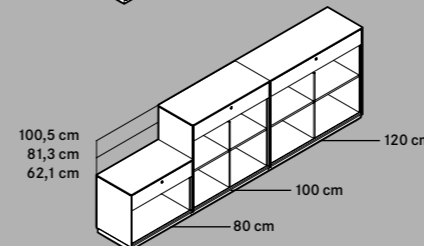
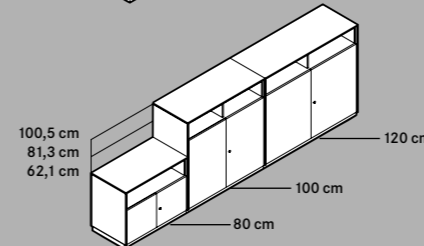
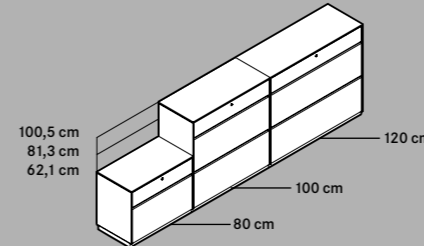

Querrollenaufsätze, 1-4 Ordnerhöhen  
Upper tambour door cabinets, 1-4 files high

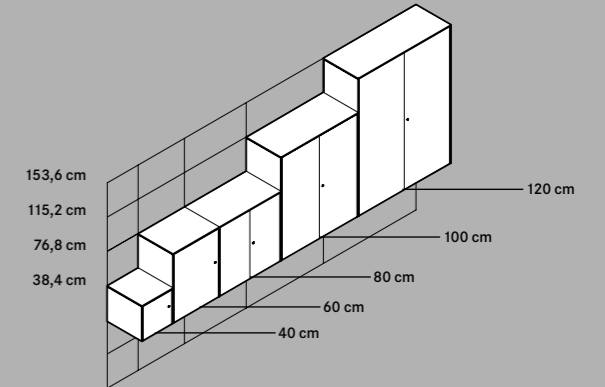

Flügeltüraufsätze, 1-4 Ordnerhöhen  
Upper hinged door cabinets, 1-4 files high

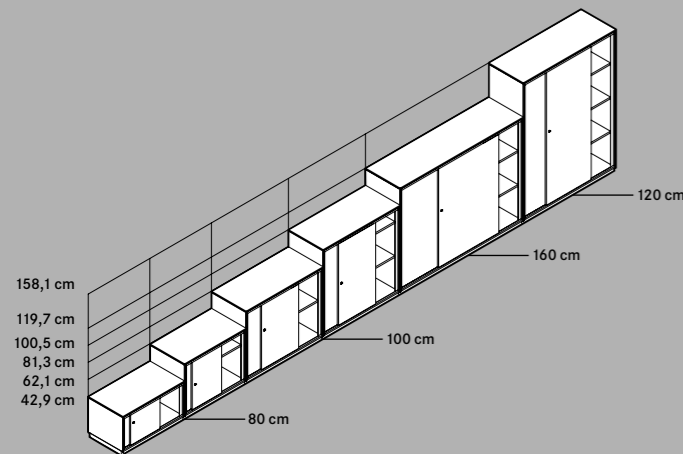

Schiebetüschränke, 1-4 Ordnerhöhen  
Sliding door cabinets, 1-4 high

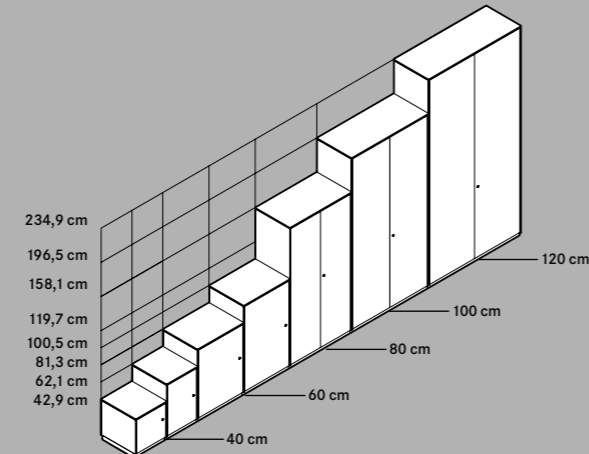

Flügeltüschränke, 1-6 Ordnerhöhen  
Cabinets with hinged doors, 1-6 files high

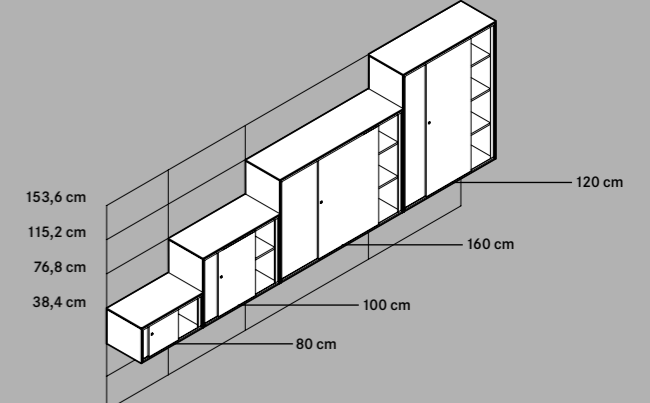

Schiebetürenaufsätze, 1-4 Ordnerhöhen  
Upper sliding door cabinets, 1-4 files high

## Gestaltungsbeispiele *Examples of design*

Maximale Modularität für kreative Einrichtungsideen. Ob Sideboard, Raumteiler, Regal oder volumige Schrankkombination: WINEA MAXX passt sich jeder Raumsituation und -anforderung flexibel an und bietet für jeden Nutzer die passende Einrichtungslösung. Die freie Kombination der modularen Systemelemente macht's möglich.

*Maximal modularity for creative furnishing ideas. Whether it's a sideboard, a room-divider, shelves or a voluminous cupboard combination: WINEA MAXX fits flexibly into every space situation and requirement, and provides every user with the right furnishing solution. Combining the modular system elements freely makes it possible.*

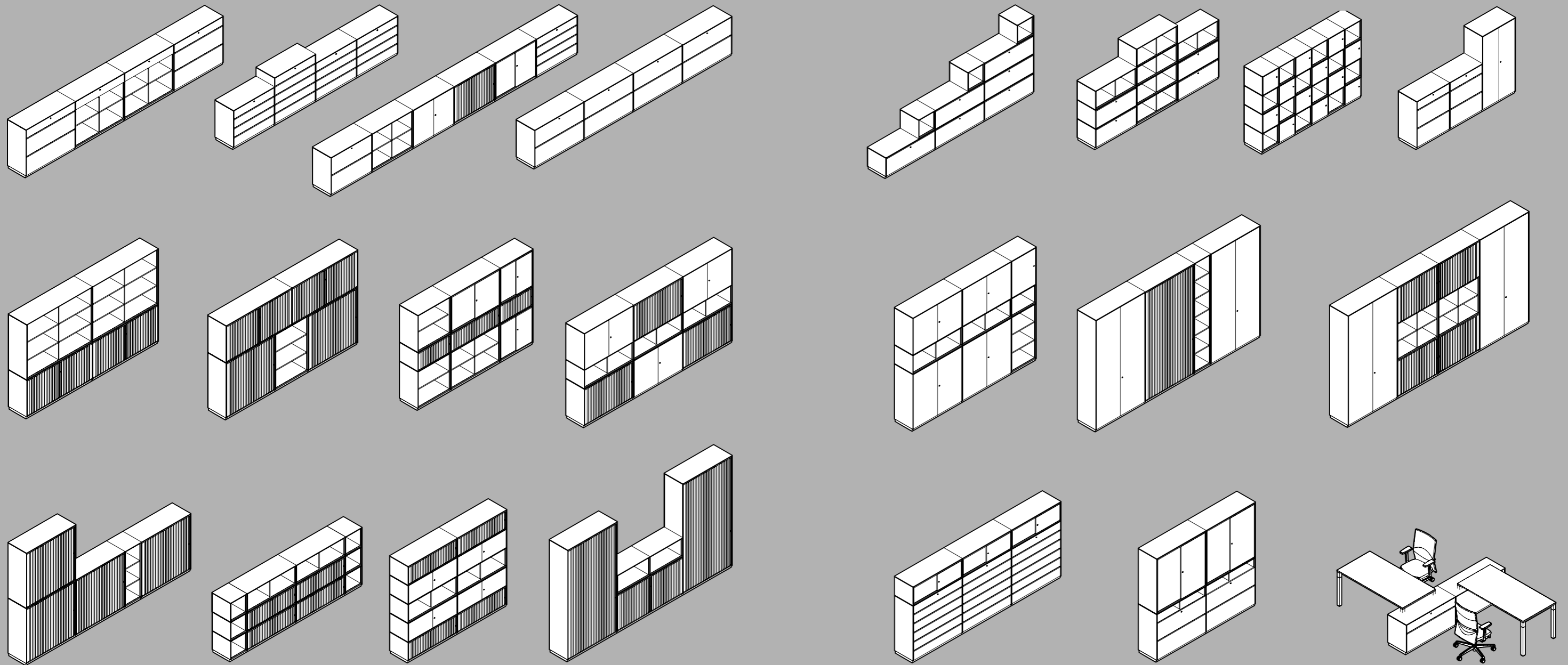



Stefan Wiedemann (Montage Schränke)

## Wie komme ich zur individuellen Schranklösung für mein Büro?

Sie interessieren sich für eine individuelle Stauraumlösung von WINI? Dann sollten Sie WINI jetzt unbedingt persönlich kennen lernen und WINEA MAXX live erleben: in einem unserer WINI Showrooms oder bei Ihrem WINI Fachhändler ganz in Ihrer Nähe.

Bei WINI ist Ihr Auftrag für eine Einrichtungslösung von Anfang an in guten Händen. In Zusammenarbeit mit unseren Fachhandelspartnern stehen wir Ihnen als flexible, kompetente Partner mit umfassenden Dienstleistungen zur Seite – von der Idee bis zur Umsetzung.

Gemeinsam mit Ihnen besprechen wir Ihre Bürosituation und erarbeiten für Sie ganz individuelle Lösungsvorschläge: z. B., wenn es darum geht, Ihren individuellen Stauraumbedarf zu definieren, Schrankgrößen, Oberflächenfarben und Ausstattungsmodule festzulegen oder Ihre Büroräume mit WINEA MAXX optimal zu strukturieren. Das alles stellen wir Ihnen im Rahmen unseres Angebotes dann nicht nur in Zahlen, sondern gern auch in Bildern dar.

Ob Einzelbüro oder Großprojekt: Mit WINI können Sie zeitgenau planen. Denn dank konstanter Lieferzeiten und fachgerechter Montage realisieren wir Ihr Projekt zuverlässig zum vereinbarten Zeitpunkt. Für Sie ist dabei übrigens alles ganz einfach und der Weg zu WINI besonders kurz: Ein Anruf bei Ihrem persönlichen WINI Betreuer genügt und der Rest regelt sich wie von allein. So sagen Sie vielleicht auch schon bald überzeugt: „WINI. Mein Büro.“



Jan Hinrichs (Planung), Alexandra Westphal (Auszubildende)



Philipp Keese (Auszubildender), Hans-Jürgen Meyer (Techn. Produktmanagement), Dirk Hölscher (Leiter Strategische Produktentwicklung)



Christiane Pochat (Kreditoren-Buchhaltung)

### How do I access the customised cupboard solution for my office?

*Are you interested in a customised storage space solution from WINI? Then you should definitely get to know WINI personally now and experience WINEA MAXX live: at one of our WINI showrooms or at your local WINI specialist dealer.*

*At WINI your order for a furnishing solution is in good hands, right from the beginning. In cooperation with our specialised trade partners, we are flexible, competent partners with a comprehensive provision of services – right there at your side – from the idea to its realisation.*

*Together with you we discuss your office situation and develop suggestions for solutions – tailor-made for you. For example, if you want to define your personal storage space requirements, or establish the size of the cupboards, the colours for the tops and the fitting modules – or structure your offices optimally with WINEA MAXX. As part of our offer, we are then quite happy to not only give you all these items in figures, but also in the form of pictures.*

*Whether it's a single office or a large project – you can plan your time to the minute with WINI. Thanks to steady delivery times and professional assembly, we carry out your project reliably to the agreed point in time. For you, by the way, everything in this matter is very easy and the distance to WINI is very short indeed – one telephone call to your personal WINI organiser is sufficient and the rest falls into place automatically.*

*Perhaps you, too, will soon be convinced and say: "WINI, my office".*

# WINEA MAXX. Die maximale Stauraum- lösung. Für mein Büro.

WINEA MAXX.  
The maximal storage space  
solution. For my office.



11'2011-1

Irrtümer und Änderungen vorbehalten.  
Farben können aus drucktechnischen  
Gründen von den Originalen abweichen.

Konzept und Gestaltung:  
brunsmiteisenberg werbeagentur, Hannover  
Fotografie: PeTe FotoDesign, Hameln;  
Salzmann FotoDesign, Bad Münder  
Lithografie: digital data medien, Bad Oeynhausen  
Druck: Druckerei Rihn, Blomberg

**100**und  
Über 100 Jahre WINI

**WINI Büromöbel**  
**Georg Schmidt GmbH & Co. KG**

Auhagenstraße 79  
31863 Coppnbrügge, OT Marienau  
Germany

Telefon: +49(0)5156/979-0  
Telefax: +49(0)5156/979-100

E-Mail: [info@wini.de](mailto:info@wini.de)  
Internet: [www.wini.de](http://www.wini.de)